

Cajas de comando

CE Motorizada



PRESENTACIÓN

Las cajas de comandos a motor son aptas para el accionamiento de seccionadores.

CARACTERÍSTICAS PRINCIPALES:

- Caja construída en chapa de acero inoxidable, IP55.
- Reductor con lubricación permanente accionado por motor eléctrico.
- Puede dotarse de dos árboles de salida, según el seccionador posea cuchillas de Puesta a Tierra. Los árboles están provistos de enclavamiento mecánico y eléctrico.
- Opcional accionamiento manual de las cuchillas principales por medio de manivela. Impidiendo la maniobra a distancia por medio del motor.

ACCESORIOS DE SUMINISTRO ESTÁNDAR

- Pulsadores para comando local de apertura-cierre.
- Conmutador mando local-distancia.
- Resistencia anticondensación controlada mediante termostato.
- Contactos auxiliares 12 NA + 12 NC para señalización y enclavamientos.
- Bornera de circuitos auxiliares.
- Enclavamiento por candado de las posiciones extremas, tanto en las cuchillas principales como de las cuchillas de Puesta a Tierra.

ACCESORIOS OPCIONALES

- Lámparas de señalización.
- Interruptor automático de protección de motor.
- Relé de falta de tensión en el motor.



CAJA DE COMANDO CE (sin PAT)

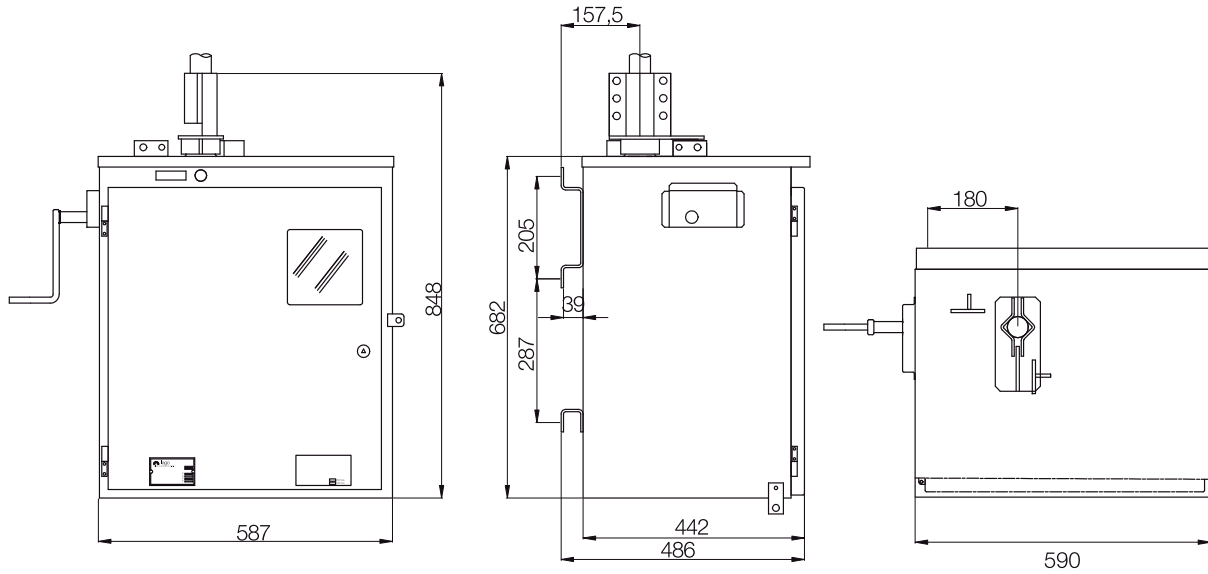

CAJA DE COMANDO CE-T (con PAT)

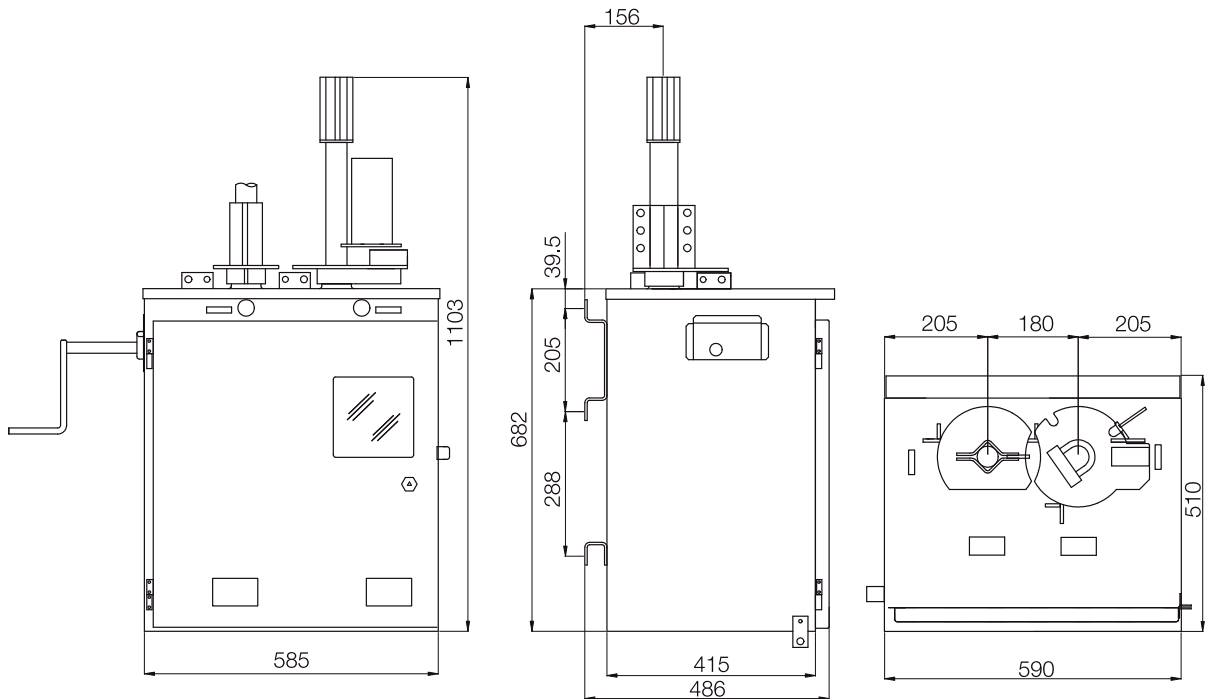

Nos reservamos el derecho de realizar cambios de diseño, dimensiones y datos técnicos de nuestros productos sin previo aviso.

